

CONGÉLATEUR | Congélateurs coffre

HN 80

CONGÉLATEURS COFFRES ► COUVERCLE SUPÉRIEUR VITRÉ



DÉTAILS



Couvercle supérieur en verre trempé



Ensemble de rondelles d'espacement inclus



Roulettes pour positionnement facile



CARACTÉRISTIQUES GÉNÉRALES

- Congélateur coffre 80 L avec couvercle supérieur vitré
- Face externe en plaque laquée noire, face interne en plaque laquée grise
- Refroidissement statique
- Dégivrage manuel
- Agent moussant : Cyclopentane (60 mm par côté)
- Poignée fixée le long du profilé de porte
- Seul verre de sécurité trempé (Low-E)
- Ensemble de rondelles d'espacement inclus
- Roulette N° 4 (N° 1 à l'avant avec frein)
- Classe énergétique: D

SPÉCIFICATIONS TECHNIQUES

Capacité	77 L
Température	C1 (-18°C)
Consommation	1.26 kWh/24h
Puissance nominale	100 W
Niveau de bruit	36 dB(A)
Poids net	29 Kg
Poids brut	34 Kg
Dimensions extérieures (LxPxH mm)	569x569x849
Dimensions internes (LxPxH mm)	458x458x460
Dimensions de l'emballage (LxPxH mm)	585x585x880
Quantités de chargement 20'/40'/40'HQ	80/160/240

CERTIFICATIONS

CE RoHS

DIMENSIONS DU PRODUIT

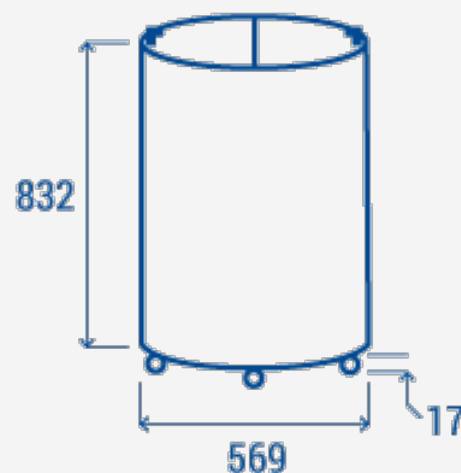

COOL HEAD EUROPE

We make the world a cooler place



www.coolheadeurope.com